

## Lekeapparat

Smart

Art: B00802

Lekeapparat med huskestativ, rutsjebane, brannmannstang og klatrevegg.

Barn og fysisk aktivitet – en gave for livet  
Barn som er fysisk aktive, vil få en rekke helsefordeler. La barnet kjenne gleden ved å bruke kroppen, det kan da føre til at fysisk aktivitet blir en viktig vane gjennom hele livet. Å være i aktivitet vil blant annet gi bedre kondisjon og hjertehelse, sunn vekst av bein, leddbånd og sener, forbedret koordinasjon og balanse, bedre mental helse, bedre søvn, større evne til å slappe av – for å nevne noe.

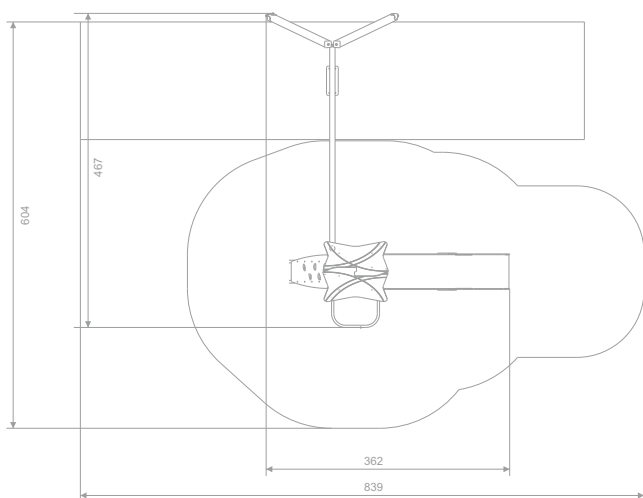

### Størrelse apparat:

L: 4 670 mm

B: 3 620 mm

H: 3 180 mm

### Størrelse sikkerhetsområde:

L: 6 040 mm

B: 8 390 mm

**Kapasitet:** 6 brukere

**Fallhøyde:** 1,20 meter

**Standard:** EN 1176-1:2017-12

### Material:

EPDM gummi

HPL

HDPE

Tre

### Garanti & Forvaltning/drift/vedlikehold:

Produktet er 100% vedlikeholdsfrritt og krever derfor ingen vedlikehold.

Vi anbefaller å regelmessig sjekke at alle skruer, bolter, stolper etc er faste. Rengjør produktet med med jevne mellomrom.

Se generelle betingelser på [www.lekogpark.no](http://www.lekogpark.no)