

Monteringsanvisning/FDV

Balder art. 2609



Materialer: brannlakkert aluminium
polstret wire
formstøpt plast
HDPE-plater

Produsent: Norsk Lek og Park AS
Postboks 15, 5555 Førde i Hordaland
Tlf: 53 74 35 51
www.lekogpark.no

Arealbehov: 11,6 m x 6,4 m	Montering: støpes
Underlag: bark, fallmatter, støtsand, gummidette	Fallhøyde: 2 m
Mål L/B: 8,1 m x 2,4 m	

Sjekkliste for montering:

1. Sjekk at det er tilstrekkelig med plass til arealbehov og sikkerhetszone der apparatet skal monteres.
2. Sjekk at korrekt underlag for apparatets fallsoner er på plass.
3. Kontroller at leverte deler er i henhold til vedlagte pakkesedel.

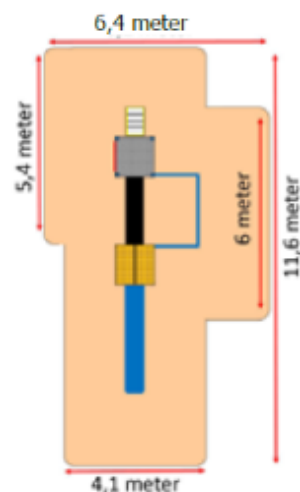

Montering:

1. Start med å legge to av hjørnestolpene på klosser e.l. litt opp fra bakken. Monter gulvet og fest de to andre hjørnestolpene.



2. Reis plattformen opp i stående posisjon.
3. Monter kassetten (veggene). Ikke fest kassetten til kryptunnelen.

VIKTIG: skruer på veggkassett monteres for hånd, og er «løse» inntil alt er montert. Ettetrekk alle skruer.



4. Gjenta punkt 1, 2 og 3 for plattform med tak.
5. Skru sammen taket og monter dette på stolpene.



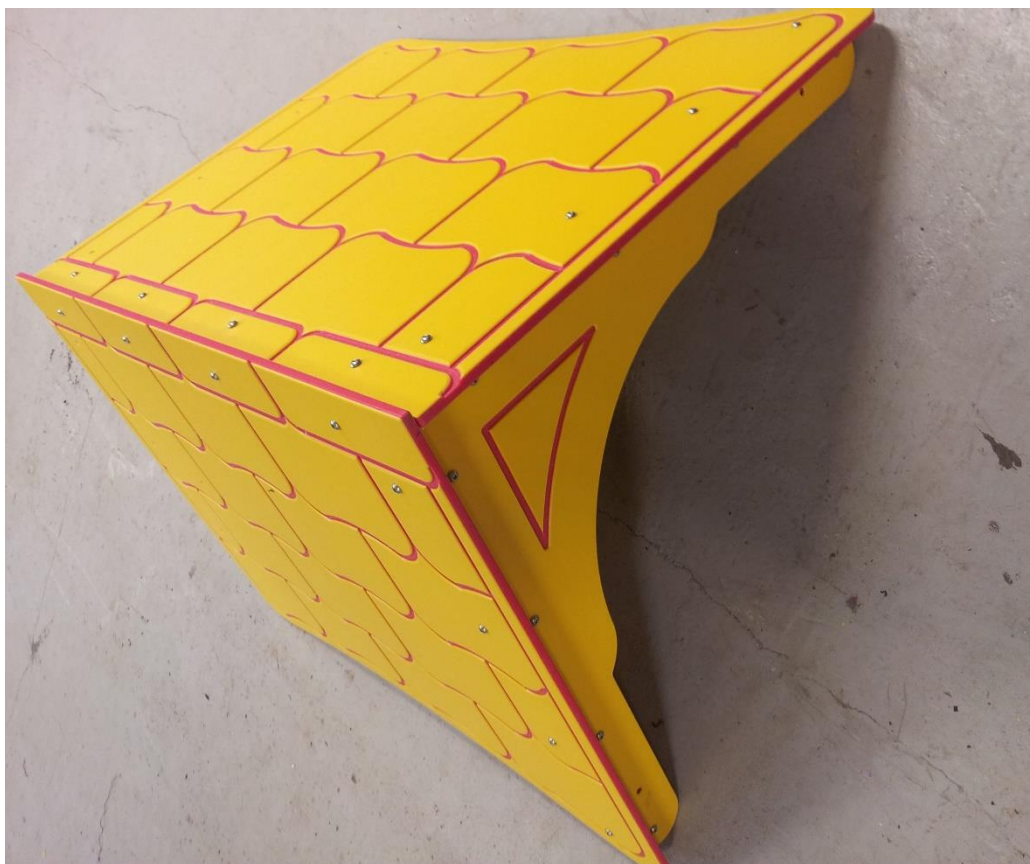

6. Mål opp og grav hull til beina, ca 50 cm dype.
7. Sett armeringsjern i beina og plasser plattformene i hullene. Beina er markert med hvor toppen på underlaget skal være. Sørg for at stolpene er i lodd og apparatet er i vater.
8. Monter kryptunnel. Sørg for at plattformene er rett overfor hverandre og at tunnelen er i vater.
9. Monter klatrestativet. Sørg for at det er i lodd og i vater.
10. Start med å grave hull for hus, plattform, klatrestativ og jordfester. Ca 50 cm dype. Se egen tegning.
11. Sett hytten og plattformen på plass i utgravede hull, juster for høyde. Husk armeringsjern på tvers nede på hvert ben. Alle stolper må stå i lodd for at det ikke skal oppstå snorfester i hjørneforbindelser.

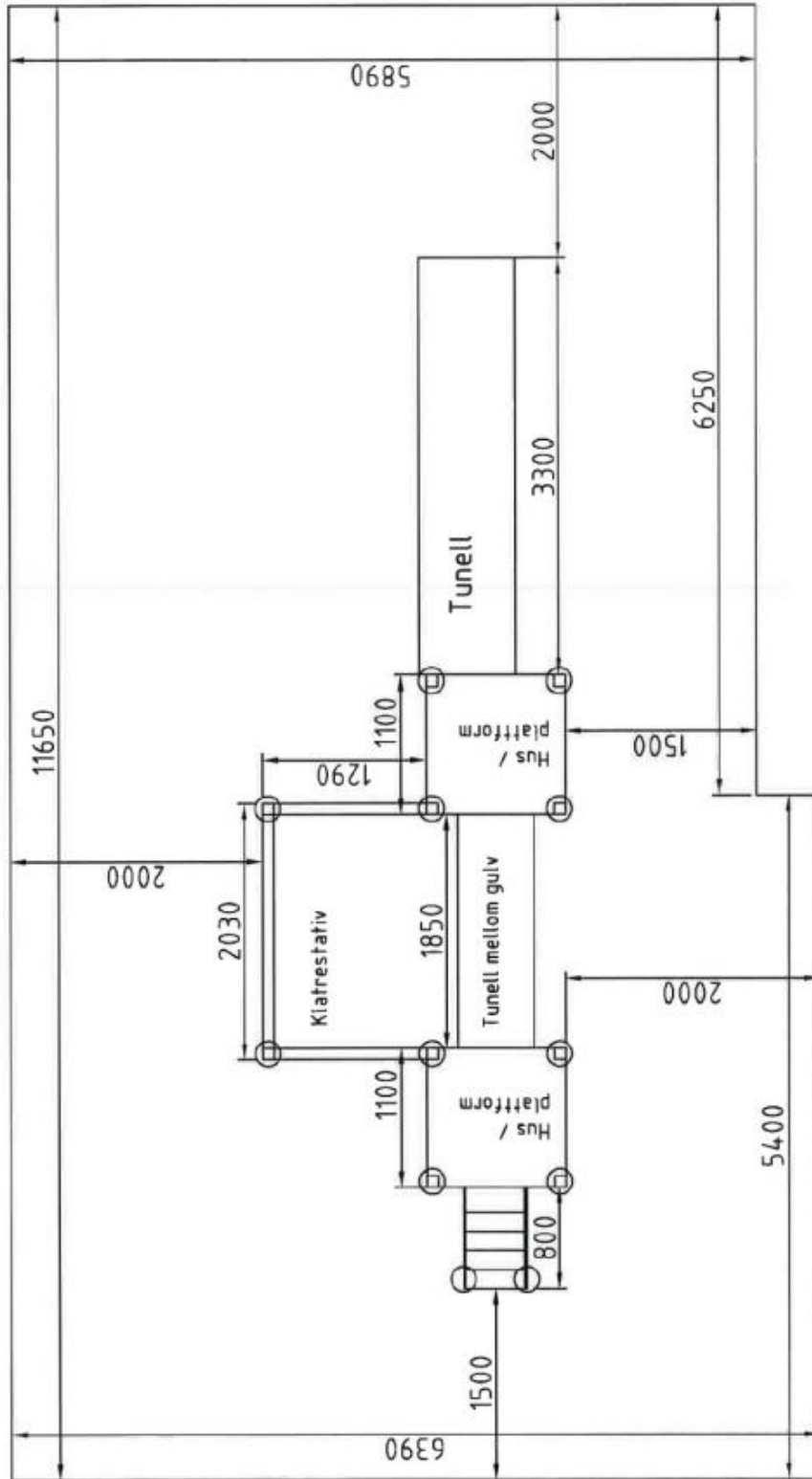

Ettersyn og vedlikehold ifølge NS-1176-1.7 1177 Norsk Regelverk

Det rutinemessige visuelle ettersynet bør gjennomføres minst en gang i uken.

Funksjonsettersyn er et mer detaljert ettersyn med sikte på å kontrollere utstyrets virkemåte og stabilitet. Dette bør gjennomføres hver andre måned.

Årlig hoved-ettersyn (årskontroll) er et ettersyn med sikte på den generelle sikkerheten til utstyret. Dette bør gjennomføres med høyst tolv måneders mellomrom og bør utføres av sakkyndige personer.

Vedlikehold:

1. Sjekk apparatet og fundamentet for slark og bevegelse.
2. Sjekk for eventuelle skader.
3. Sjekk bolter og skruer.
4. Vaskes med såpe og vann.