

Aktivitetsapparat

Active

Art: B1101

Aktivitetsapparat med to tårn med gangbro, klatrenett, klatretrinn, brannmannstang, klatrestige og rutsjebane.

Aktivitetsapparatet gir rom for sosialisering, rollelek og mye gøy.

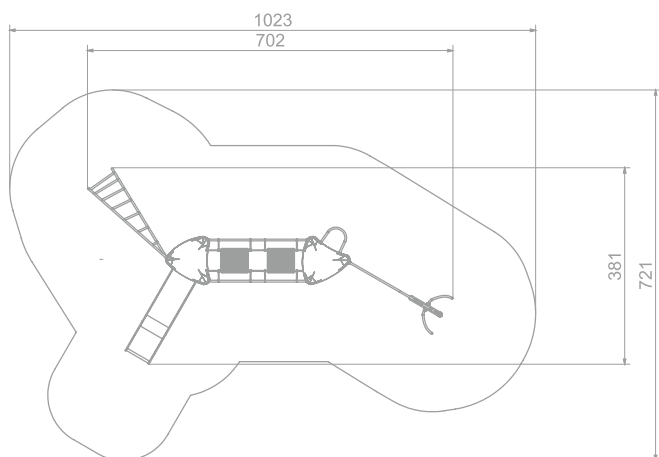

Størrelse apparat:

L: 7 020 mm

B: 3 810 mm

H: 3 570 mm

Størrelse sikkerhetsområde:

L: 10 230 mm

B: 7 210 mm

Kapasitet: 10 brukere

Fallhøyde: 2,00 meter

Standard: EN 1176-1:2017-12

Material:

Rustfritt stål

HDPE/HPL

Sandblåst og galvanisert stål

EPDM gummi

Polstret wire

Garanti & Forvaltning/drift/vedlikehold:

Produktet er 100% vedlikeholdsfritt og krever derfor ingen vedlikehold.

Vi anbefaller å regelmessig sjekke at alle skruer, bolter, stolper etc er faste. Rengjør produktet med med jevne mellomrom.

Se generelle betingelser på www.lekogpark.no