

Hip trainer

INOX

Art: B7802

Hip trainer.

Hva er vel bedre enn å trene utendørs? For mange betyr trening egen tid, et pusterom fra hverdagen. Er man ute i naturen i tillegg, finnes det ikke noe som er mer balsam for sjela enn å kjenne frisk luft og sollys. Trening ute gir økt energi og positivt engasjement. En bonus er naturopplevelsen og d-vitaminer fra sollyset.

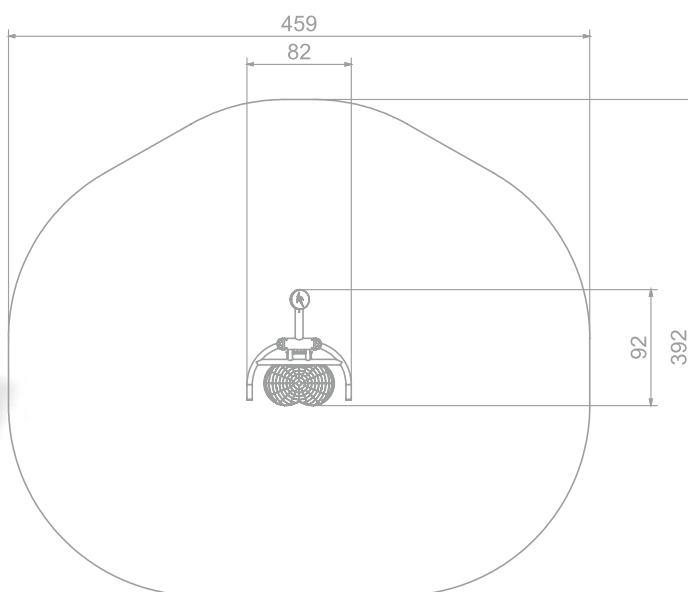

Størrelse apparat:

L: 920 mm

B: 820 mm

H: 2 000 mm

Størrelse sikkerhetsområde:

L: 3 920 mm

B: 4 590 mm

Kapasitet: 1 brukere

Fallhøyde: 0,40 meter

Standard: EN 1176-1:2017-12

Material:

Rustfritt stål

HPL

HDPE

Aluminium

EPDM gummi

Garanti & Forvaltning/drift/vedlikehold:

Produktet er 100% vedlikeholdsritt og krever derfor ingen vedlikehold.

Vi anbefaller å regelmessig sjekke at alle skruer, bolter, stolper etc er faste. Rengjør produktet med med jevne mellomrom.

Se generelle betingelser på www.lekogpark.no