

Vippe Single Art: B5030

Vippe med 2 seter, fotstøtte og håndtak for bedre grep.

Vippen bidrar til å styrke balansen, bidra til å utvikle motoriske ferdigheter, samarbeid, innbyr til sosialt samvær og rollelek. Barna lærer også på denne måten å utøve empati ved å ta hensyn til hvordan den andre mestrer vippingen.

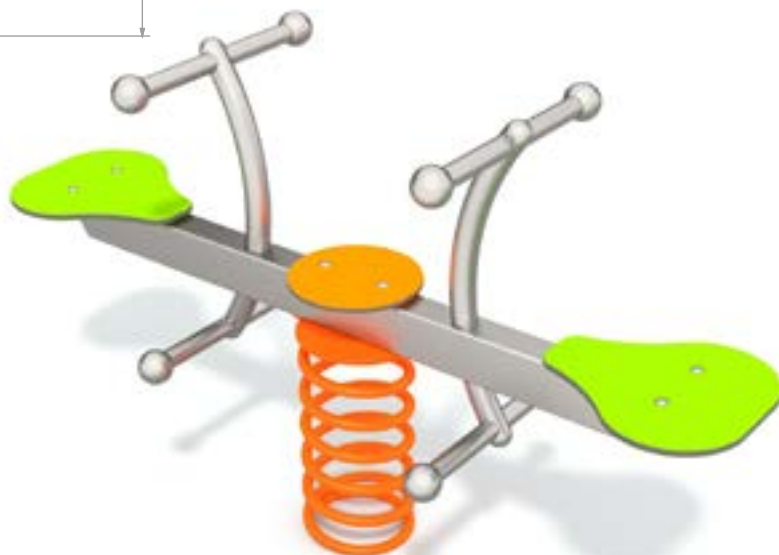
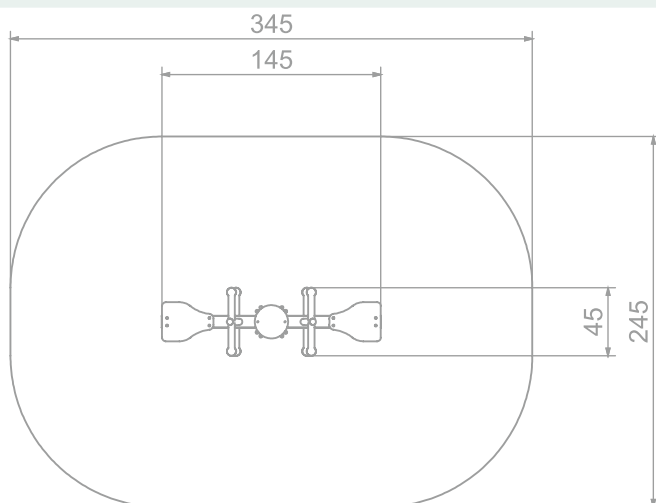

Størrelse apparat:

L: 1 450 mm
B: 450 mm
H: 850 mm

Størrelse sikkerhetsområde:

L: 3 450 mm
B: 2 450 mm

Kapasitet: 2 brukere

Fallhøyde: 0,77 meter
Standard: EN 1176-1:2017-12

Material:

Rustfritt stål
HDPE
Stål fjær

Garanti & Forvaltning/drift/vedlikehold:

Produktet er 100% vedlikeholdsfritt og krever derfor ingen vedlikehold.

Vi anbefaller å regelmessig sjekke at alle skruer, bolter, stolper etc er faste. Rengjør produktet med med jevne mellomrom.

Se generelle betingelser på www.lekogpark.no