

Vippehest Single Art: B5013

Vippehest med plass til 2. Produsert i HD-PE-plast med stålfjær, leveres ferdig sammen-skrudd.

Vippen bidrar til å styrke balansen, bidra til å utvikle motoriske ferdigheter, samarbeide, innbyr til sosialt samvær og rollelek. Barna lærer også på denne måten å utøve empati ved å ta hensyn til hvordan den andre mestrer vippingen.

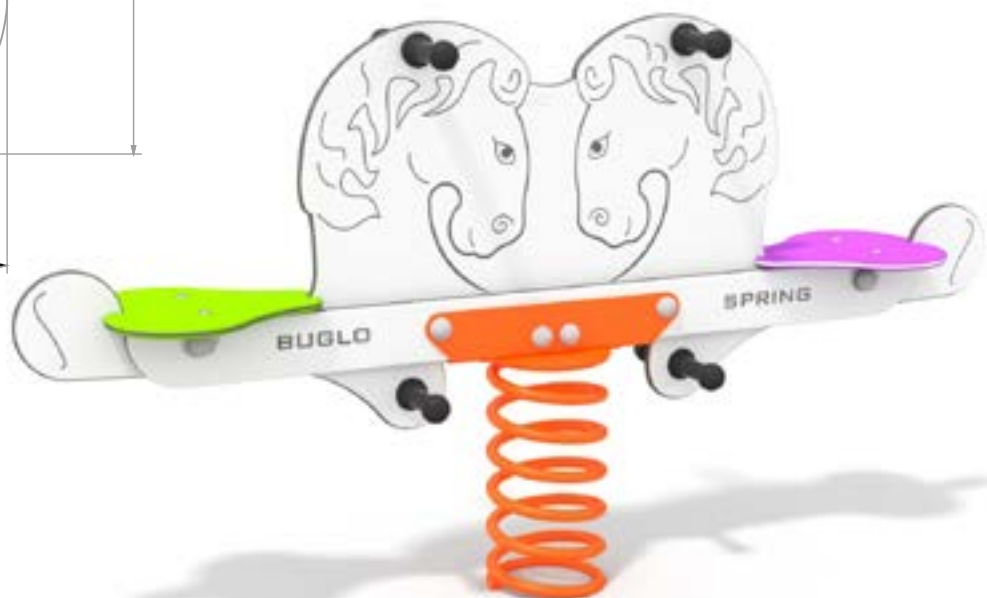
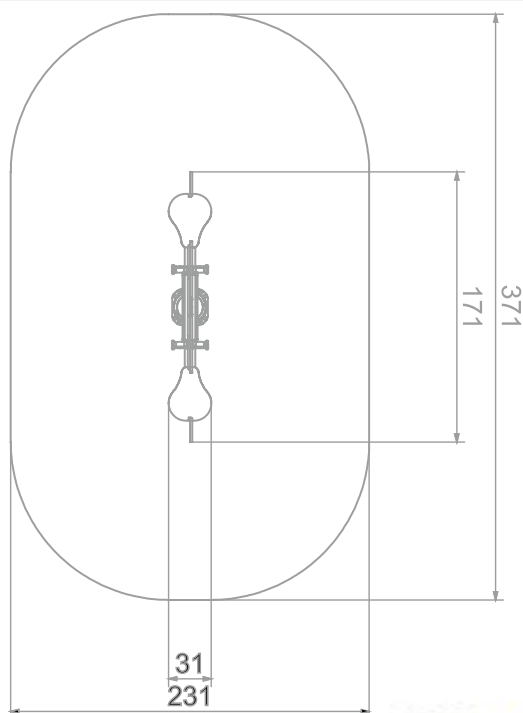

Størrelse apparat:

L: 1 710 mm
B: 310 mm
H: 900 mm

Størrelse sikkerhetsområde:

L: 3 710 mm
B: 2 310 mm

Kapasitet: 2 brukere

Fallhøyde: 0,50 meter
Standard: EN 1176-1:2017-12

Material:

Stålfjær
HDPE

Garanti & Forvaltning/drift/vedlikehold:

Produktet er 100% vedlikeholdsfritt og krever derfor ingen vedlikehold.

Vi anbefaller å regelmessig sjekke at alle skruer, bolter, stolper etc er faste. Rengjør produktet med med jevne mellomrom.

Se generelle betingelser på www.lekogpark.no