

## Lærings- og aktivitetspanel

Mini

Art: B4102



Frittstående aktivitetspanel - Kroppsdeler dyr.  
Rustfritt stål og HDPE.

Inkludering er viktig for oss i NLP.  
Inkluderende lek produkter gir barn og unge med spesielle behov og nedsatte funksjonsevner muligheten til å leke side om side med funksjonsfriske barn, til å utvide sine grenser og til å delta i aktiv og sosial lek.

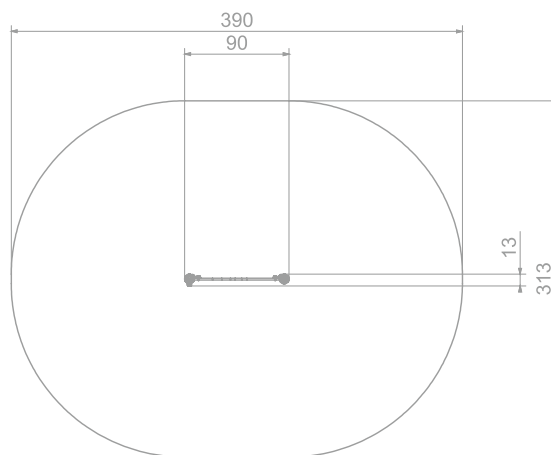
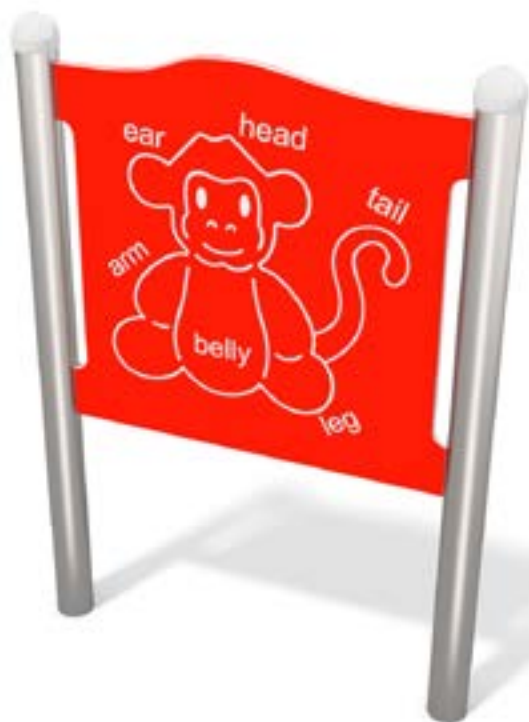

### Størrelse apparat:

L: 900 mm

B: 130 mm

H: 1 250 mm

### Størrelse sikkerhetsområde:

L: 3 900 mm

B: 3 130 mm

**Kapasitet:** 1 brukere

**Fallhøyde:** 0 meter

**Standard:** EN 1176-1:2017-12

### Material:

HDPE

Rustfritt stål

### Garanti & Forvaltning/drift/vedlikehold:

Produktet er 100% vedlikeholdsfritt og krever derfor ingen vedlikehold.

Vi anbefaller å regelmessig sjekke at alle skruer, bolter, stolper etc er faste. Rengjør produktet med med jevne mellomrom.

Se generelle betingelser på [www.lekogpark.no](http://www.lekogpark.no)