

Klatrestativ Eco Wood Art: W8008

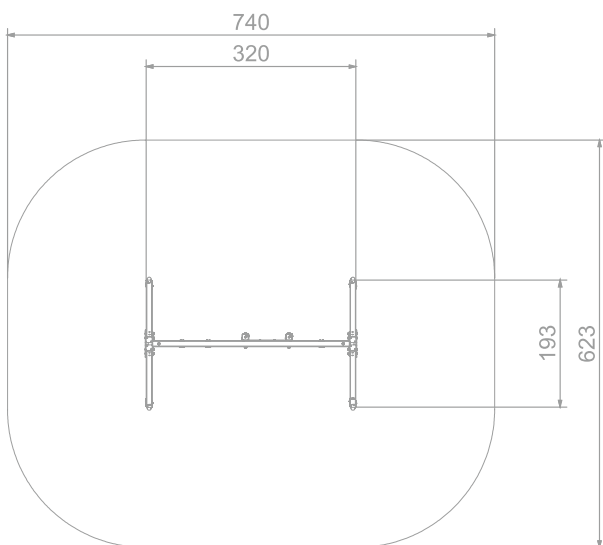

Klatrestativ med taustige, klatrevegg og klatretau.

Passer fint med andre apparater i samme ECO Wood serie. ECO / ECO Wood er en lun og naturinnspirert serie apparater med detaljer i impregneret limtre.

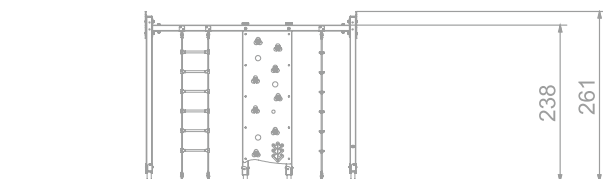

Størrelse apparat:

L: 3 200 mm
B: 1 930 mm
H: 2 610 mm

Størrelse sikkerhetsområde:

L: 7 400 mm
B: 6 230 mm

Kapasitet: 4 brukere

Fallhøyde: 2,38 meter
Standard: EN 1176-1:2017-12

Material:

Impregneret limtre
Aluminium
Galvanisert stål.
Polstret wire

Garanti & Forvaltning/drift/vedlikehold:

Produktet er 100% vedlikeholdsfritt og krever derfor ingen vedlikehold.

Vi anbefaller å regelmessig sjekke at alle skruer, bolter, stolper etc er faste. Rengjør produktet med med jevne mellomrom.

Se generelle betingelser på www.lekogpark.no