

## Klatreapparat Dino

Art: B8513

Spennende apparat med rørtrapp, kravlelek, balansegang, rørsklie, brannmannstang, plattformar og karusell.

Flott lekeapparat som innbyr til masse lek og sosialt samvær.

Alle disse funksjonene styrker blant annet barnets koordineringsevne, balanse, motoriske ferdigheter, samarbeidsevner. I tillegg er det mentalt utfordrende, sosialt og ikke minst: veldig morsomt!

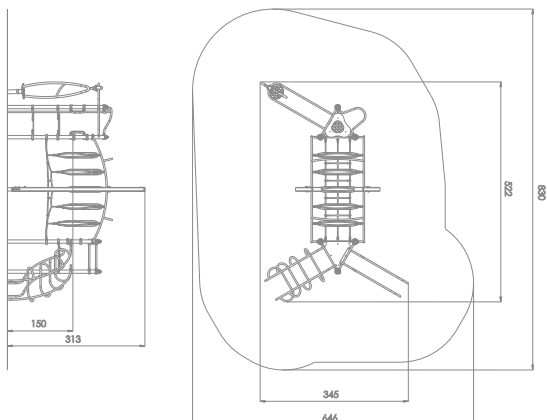

### Størrelse apparat:

L: 5 220 mm

B: 3 450 mm

H: 3 130 mm

### Størrelse sikkerhetsområde:

L: 8 300 mm

B: 6 460 mm

**Kapasitet:** 10 brukere

**Fallhøyde:** 1,50 meter

**Standard:** EN 1176-1:2017-12

Vi har en hel serie med lekeapparater inspirert av juratiden for alle unge dinosaurelskere og klatrefanatikere der ute. Se etter serien "Dino" på: [www.lekogpark.no](http://www.lekogpark.no)

### Material:

Rustfritt stål

HPL/HDPE plater

Polypropylen tau med 16 mm stålkjerne

Impregneret limtre

### Garanti & Forvaltning/drift/vedlikehold:

Produktet er vedlikeholdsritt.

Vi anbefaller å regelmessig sjekke at alle skruer, bolter, stolper etc er faste. Rengjør produktet med med jevne mellomrom.

Se generelle betingelser på [www.lekogpark.no](http://www.lekogpark.no)