



NORSK
LEK & PARK

Kombinasjonsapparat Eco Wood Art: W8910

Kombinasjonsapparat med 3 plattformer, 2 rut-sjebaner, klatrenett, klatrevegger, aktivitetspanel og trapp.

Passer fint med andre apparater i samme ECO Wood serie. ECO / ECO Wood er en lun og naturinspirert serie apparater med detaljer i impregneret limtre.

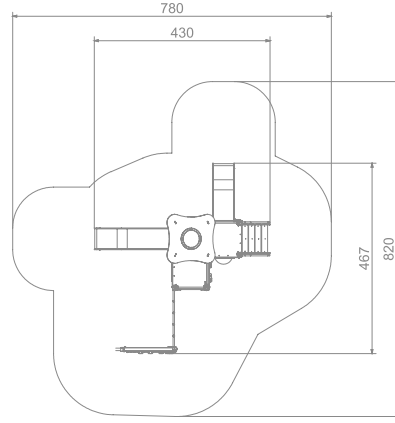

Størrelse apparat:

L: 4 670 mm
B: 4 300 mm
H: 2 960 mm

Størrelse sikkerhetsområde:

L: 8 200 mm
B: 7 800 mm

Kapasitet: 15 brukere

Fallhøyde: 1,55 meter

Standard: EN 1176-1:2017-12

Material:

Impregneret limtre
Galvanisert stål
HDPE
Polstret wire

Garanti & Forvaltning/drift/vedlikehold:

Produktet er 100% vedlikeholdsfritt og krever derfor ingen vedlikehold.

Vi anbefaller å regelmessig sjekke at alle skruer, bolter, stolper etc er faste. Rengjør produktet med med jevne mellomrom.

Se generelle betingelser på www.lekogpark.no

