

Kombinasjonsapparat Eco Wood Art: W8025

Kombinasjonsapparat / lekeapparat med 2 plattformer, rutsjebane, handledisk, trapp, klatrevegg og klatrenett.

Passer fint med andre apparater i samme ECO Wood serie. ECO / ECO Wood er en lun og naturinnspirert serie apparater med detaljer i impregneret limtre.

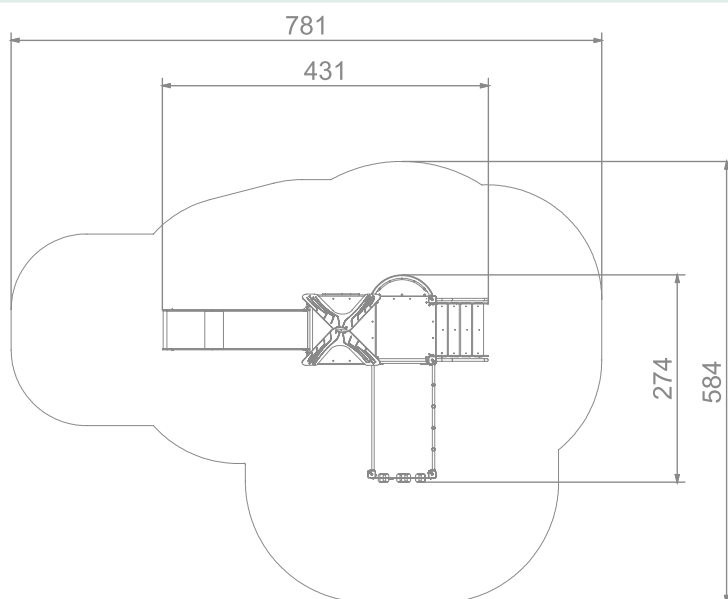

Størrelse apparat:

L: 4 310 mm
B: 2 740 mm
H: 3 210 mm

Størrelse sikkerhetsområde:

L: 7 810 mm
B: 5 840 mm

Kapasitet: 12 brukere

Fallhøyde: 1,60 meter
Standard: EN 1176-1:2017-12

Material:

Impregneret limtre
Aluminium
Galvanisert stål.
Polstret wire
HDPE

Garanti & Forvaltning/drift/vedlikehold:

Produktet er 100% vedlikeholdsfritt og krever derfor ingen vedlikehold.

Vi anbefaller å regelmessig sjekke at alle skruer, bolter, stolper etc er faste. Rengjør produktet med med jevne mellomrom.

Se generelle betingelser på www.lekogpark.no